



RREV8 337x88R

P38-D3-1



FICHE TECHNIQUE

Ind. a - Révision 10-2019

Tension	Fréquence	Puissance absorbée	Intensité absorbée	Débit	Vitesse de rotation	Niveau sonore	Sens de rotation	Température d'utilisation
V	Hz	W	A	m ³ /h	RPM	dBA		Min/Max
230	50/60	300	1,35	3300	2200		R	-20°C / +60°C
230	50/60			1942 CFM				-4°F / 140°F

dBA : soufflage libre

ErP 2013

OK

ErP 2015

OK

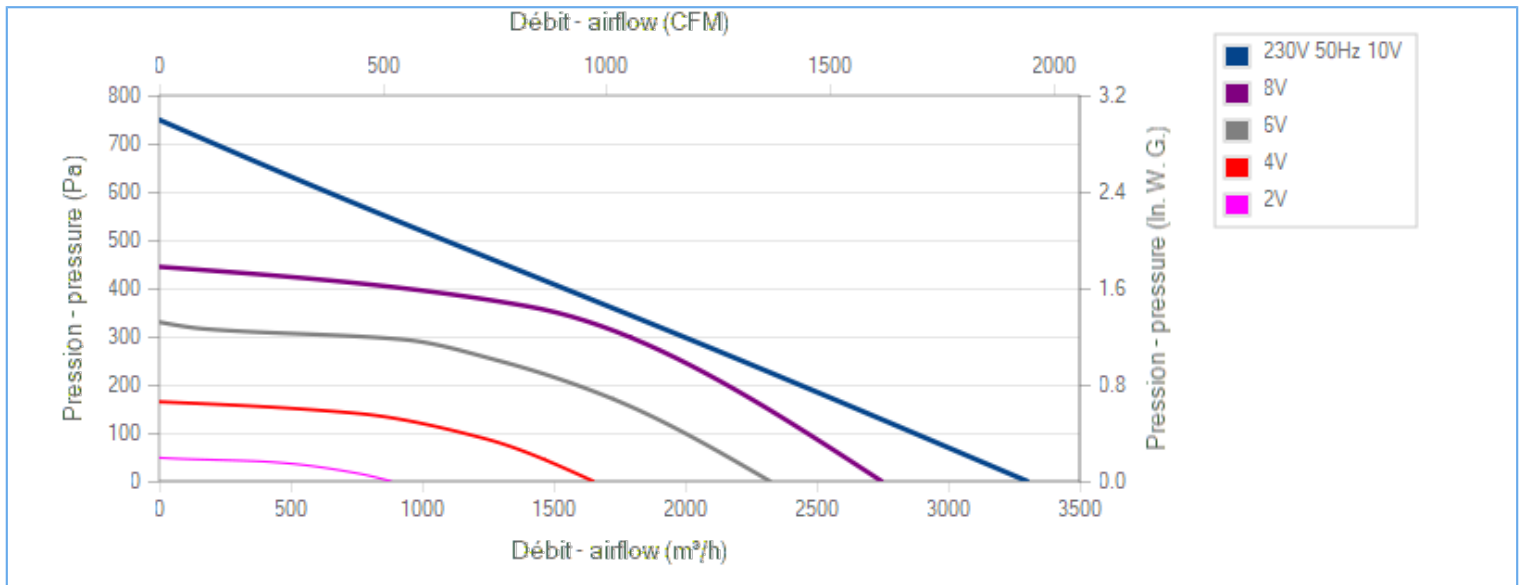
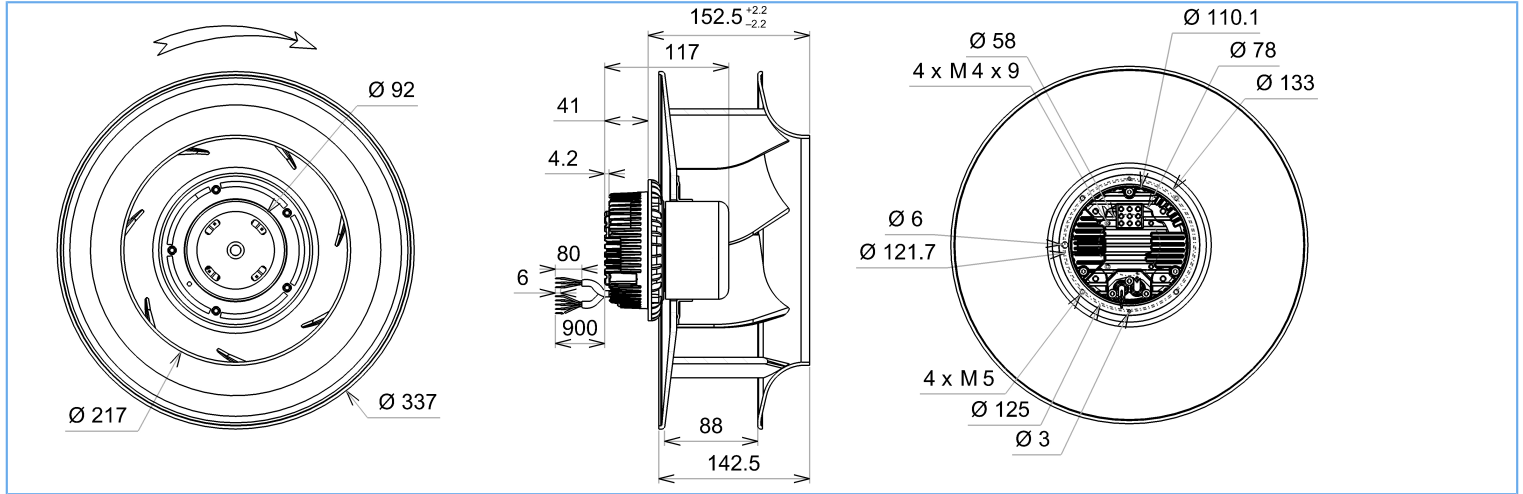

Descriptif

- .Poids : 3,8 Kg
- .Roulements à billes
- .Classe F avec protecteur thermique
- .Protection IP54 selon EN60034-5 à vérifier selon position et installation
- .Equilibrage G2.5
- .Rotor électrozingué
- .Turbine plastique PP

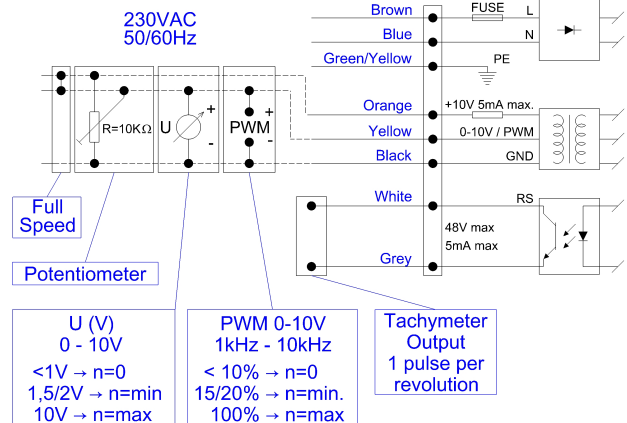



RREV8 337x88R

P38-D3-1



FICHE TECHNIQUE

Ind. a - Révision 10-2019

Données conformément à la directive ErP

Tension	230	V
Fréquence	50	Hz
Puissance	0,300	kW ⁽¹⁾
Débit	1682	m ³ /h ⁽¹⁾
Pression	360	Pa ⁽¹⁾
Vitesse de rotation	1888	RPM ⁽¹⁾

(1) Au point de rendement optimal

	Actuel	Cible 2013	Cible 2015
Rendement global (η)	63	42	46
Niveau de rendement (N)	79	58	62
Catégorie de mesure A-D	A		
Catégorie de rendement	statique		
Variateur de vitesse	oui		
Rapport spécifique	1,00		

Conçu pour des applications standards au sens de la directive EU 2009/125/EC

Accessoires

- 21369
- 16265

Conditions de mesure

- 16265

Documents

Manuel d'utilisation
www.ecofit.com/site/normes

Operating and recycling manual
www.ecofit.com/anglais/normes

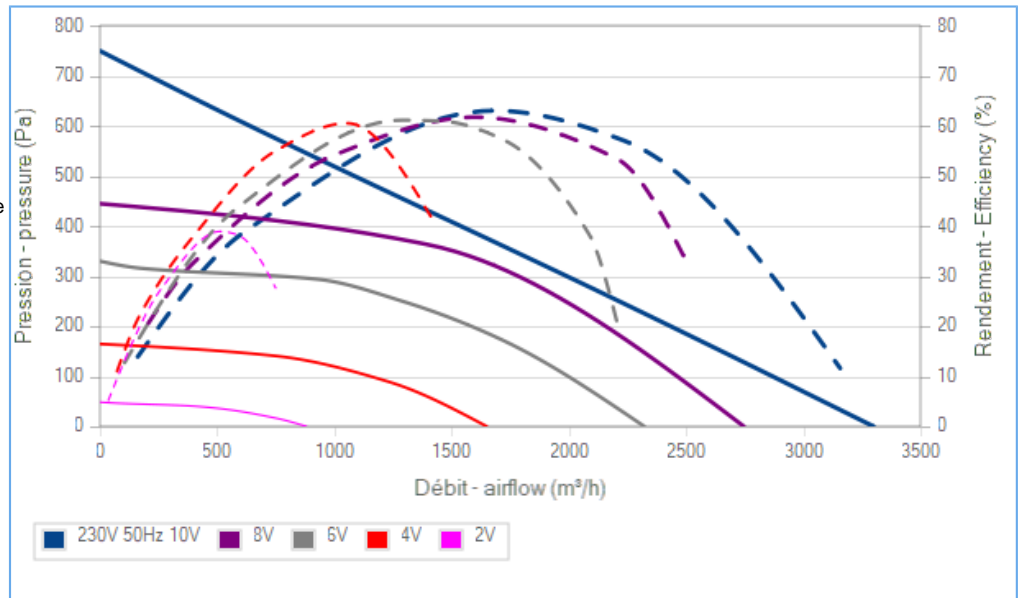
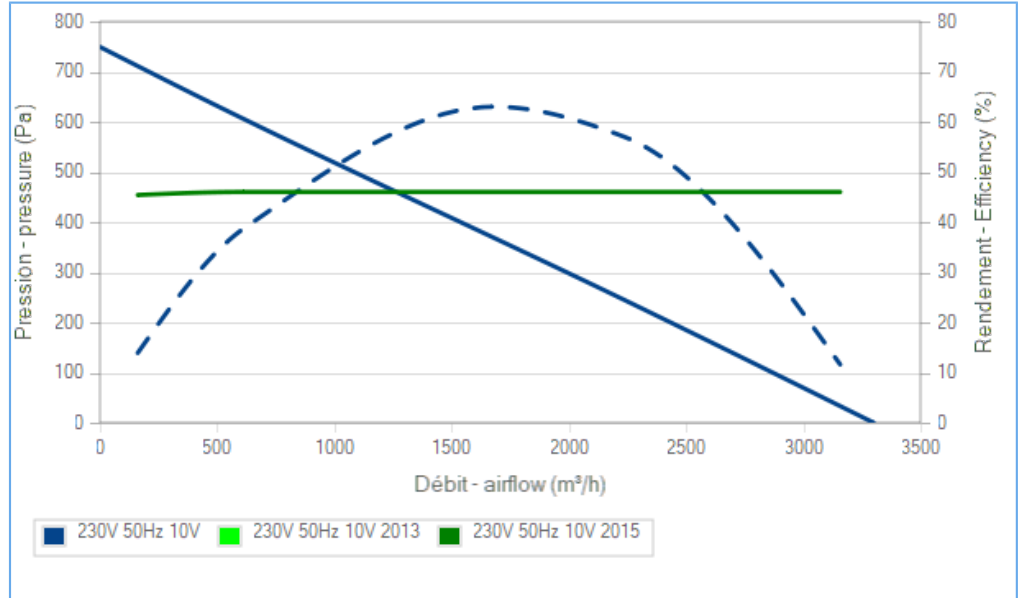

La courbe de rendement intègre le facteur de compensation de charge partielle du règlement (UE) n°327/2011
 The efficiency curve includes part load compensation factor of regulation (EU) n°327/2011

Document non contractuel. Toutes les données de cette page sont sujettes à modifications. Photo pour information uniquement.

